

MISUMI 经济型 大推力型电缸 E-ECTLT90系列

代表型号: E-ECTLT90-05-S100-BC-RA3-M1500W-NA-C0

4,890.00 1个起售
元/个

4,401.00 50个起
元/个

数量	单价	折扣	发货日
1~19	4,890.00	-	7天
20~49	4,646.00	9.5折	10天
50~	4,401.00	9.0折	另询



☞ 超过以上订购数量, 交期另询, 实际发货日以“订购”时报价单中显示的日期为准。

构成零件	本体	滑套	推杆	马达安装板
材质	铝合金	铝合金	S45C	铝合金
表面处理	本色阳极氧化	-	镀铬	本色阳极氧化

■ 马达直联安装 BC

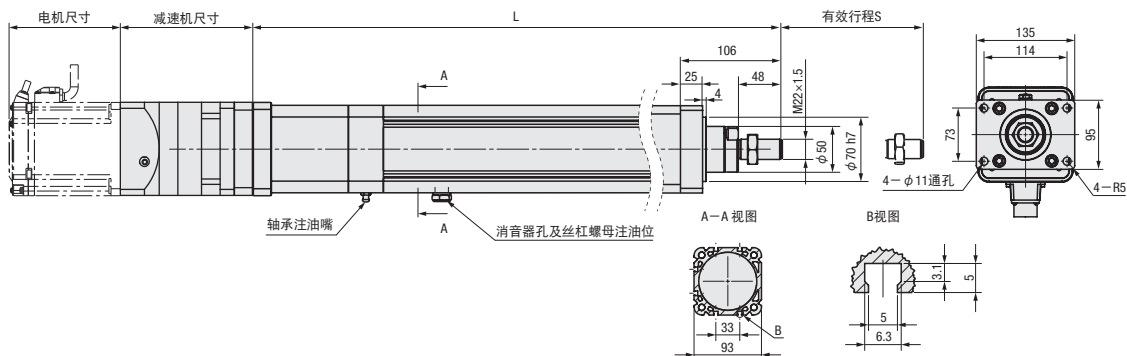

■ 马达并联安装 RC

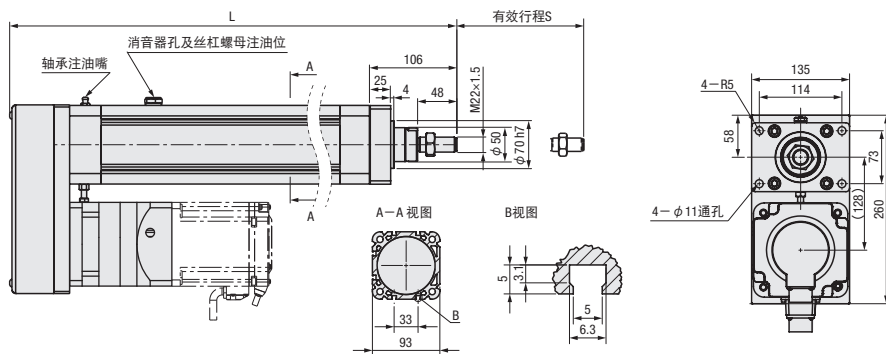
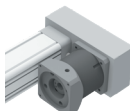

■ 卧式安装 HA

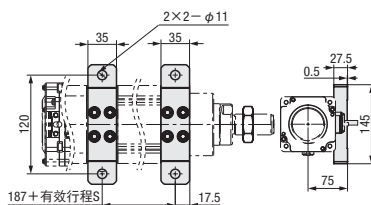

型号		③行程S	④马达位置	⑤减速机	⑥马达代号		⑦安装方式	⑧传感器数量	减速机	额定推力(N)	最高速度(mm/s) ^{※1}	最大可搬重量(kg)		重复定位精度(mm)	本体宽度	滚珠丝杠
①Type	②导程(mm)	指定50mm单位			代号	功率W						水平使用	垂直使用			
E-ECLTL90	05	50~1000	BC (直联) RC (并联)	RA0 (不要) RA3 (3比) RA5 (5比)	P (一览表) M (三菱) ^{※2} Z (指定)	1000W	FA (前法兰) HA (卧式)	C0 (不要) C1 (1个) C2 (2个) C3 (3个)	3:1	15301	55	1217	437	±0.02	□93	Φ32 (C7)
	3:1								7650	111	608	218				
	5:1								12750	66	1014	364				
	3:1								11475	111	913	327				
	5:1								19126	66	1522	546				
	3:1								3825	222	304	109				
	5:1	6375	133	507	182											
	3:1	5737	222	456	163											
	5:1	9563	133	761	273											

※1 最高速度为伺服马达最高转速2000rpm为基准的参考值。行程超过300时，速度须相应地降低使用，避免产生共振。

※2 1000W以上的马达代号M仅适用于M1000W、M1500W。

※3 本产品不带马达，马达须客户自行购买。马达代号指定Z时，需要提供马达轴径和安装尺寸。马达加减速度的时间建议设定为0.2秒以上。

Order
订货范例

请按照选型步骤①~⑧选择型式和参数后进行订购。

型号(①Type) - ②导程 - ③行程S - ④马达位置 - ⑤减速机 - ⑥马达代号 - ⑦安装方式 - ⑧传感器数量
E-ECLTL90 - 10 - S400 - RC - RA5 - P1500W - HA - C3

E-ECLTL90 有效行程S		50	100	150	200	250	300	350	400	450	500	550	600	650	700	750	800	850	900	950	1000	
L	直联	510	560	610	660	710	760	810	860	910	960	1010	1060	1110	1160	1210	1260	1310	1360	1410	1460	
	并联	462	512	562	612	662	712	762	812	862	912	962	1012	1062	1112	1162	1212	1262	1312	1362	1412	
重量 kg (参考)	直联	13	14	15	16	17	18	19	20	21	22	23	24	25	26	27	28	29	30	31	32	33
	并联	15	16	17	18	19	20	21	22	23	24	25	26	27	28	29	30	31	32	33	34	
减速机		7																				

①GD指定时，全长L尺寸为L-21

附件

名称		类型	1000W · 1500W		
直联	联轴器	带键槽	外径	丝杆端	马达端
		夹持型	Φ55	Φ22	Φ25
并联	丝杆端同步带轮	带键槽	8M-28齿×Φ22		
	马达端同步带轮	铁制+镀镍	8M-28齿×Φ25		
	同步带	橡胶+玻纤	480-8M-30		
传感器(选配)		两线DC常开 DMST-020-2M			

马达代号对应品牌一览表

代号	品牌
P	松下 台达 禾川
M	三菱
Z	自选

减速机尺寸图

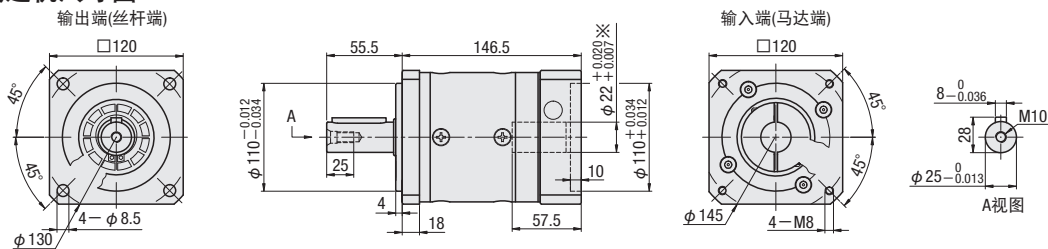

※马达代号指定M时，孔径为Φ24

E-ECLTL用感应开关参数

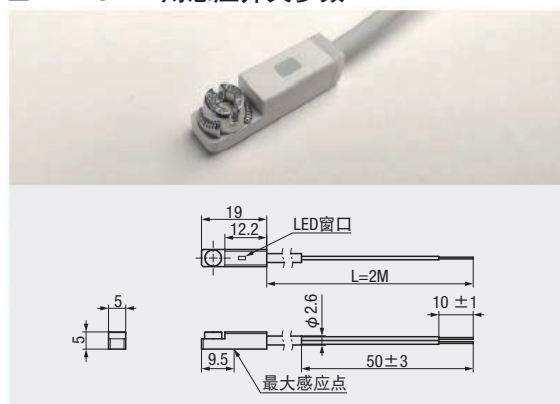

传感器接线图

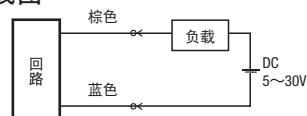

马达安装孔图

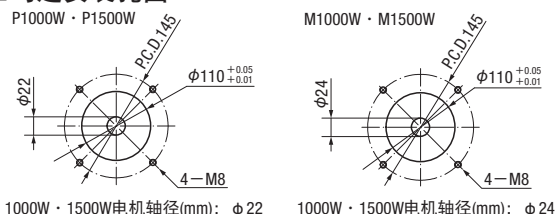

型号生成方法

方法1

米思米官网检索

Type: **E-ECLTL90**

去网页检索生成订购型号

方法2

步骤1 米思米官网检索

关键字: **电缸**

去网页检索生成订购型号

步骤2 经济型品牌选定

□ MiSUMI 经济型