

ミスミ

TSC SERIES SOLID CARBIDE CORNER RADIUS END MILLS

TSCシリーズ超硬ラジラスエンドミル

●高送り高剛性・3枚刃・45°ネジレ/ショートタイプ -3 FLUTES・45°HELIX/SHORT TYPE FOR HIGH FEED-

TSC-CR-HFEM3S



図1









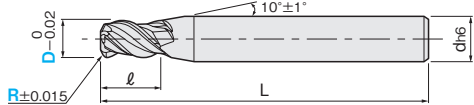
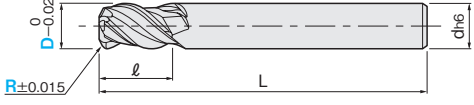

図2





ネガ刃

材質	 		
仕様	   		
一般鋼 (S45C~S55C, SS400, SCM)	調質鋼 (NAK55, NAK80, HPM1)	高硬度鋼 (SKD, SKS, SKH51, DC53)	ステンレス鋼 (SUS303, SUS304)
~40HRC	~45HRC	~55HRC ~60HRC ~65HRC	~35HRC
○	○	○ ○ ○	○

○=最適 ○=適

1本単位

型番	刃径 D	ラジラス R	刃長 l	全長 L	シャンク径 d	図	¥通常単価 100本以上お見積り			
							1~4本	5~9本	10~29本	30~99本
							TSC-CR-HFEM3S	2	0.5	4
	3	0.8	6	50	4	1	5,700	5,420	5,240	4,850
	4	1	8	50	6	1	5,700	5,420	5,240	4,850
	5	1.2	10	70	6	1	5,800	5,510	5,340	4,930
	6	1.5	12	70	6	2	6,160	5,850	5,670	5,240
	8	2	16	80	8	2	7,920	7,520	7,290	6,730
	10	2	20	90	10	2	9,820	9,330	9,030	8,350
	12	2	24	100	12	2	13,080	12,430	12,030	11,120

Order 注文例 **TSC-CR-HFEM3S 10-R2**
 型番 刃径 (D) ラジラス (R)

切削条件 P.343

Delivery 出荷日 **在庫品** 巻末-3
 ●ご希望によりPM 6:00迄、当日出荷受付致します。

E角が特長!

- 従来皮膜を大きく上回る耐酸化性・硬度を持つTSコーティングにより長寿命を実現、高速加工・ドライ加工に最適です。
- ネガに刃付けされたラジラス、適正な芯厚、45°ネジレの組み合わせにより、高い剛性と切れ味を実現、高送りによる高能率加工を可能にしました。
- ビビりに強い3枚刃形状を採用しているので、突っ込み加工にも適しています。
- 彫り込みから側面、粗、中仕上げまで使える万能タイプです。

■3枚刃と4枚刃の使い分け

使い分け基準	3枚刃	4枚刃
突っ込み加工	○	×
コーナー部、狭部の加工	○	△
送り速度	△	○
彫り込み	○	○

部品表一式で見積り取れないか...そんな時は、
 VONAサポートセンターへ ☎0120-343-256
*IP電話からお掛けの場合番号末-7

- 在庫品は、ご希望によりPM6:00迄のご注文で当日出荷致します。
- 他社ブランド(ミスミ品以外)非在庫品の出荷日カウントは土日祝日を除きます。

スクエア



多機能スクエア



ハイヘリカル



スクエア

ラフィング



ロングネック



追加加工

ボール



ボール

ロングネック



ラジラス



ロングネック



テーパ

テーパ



関連備品

一般鋼

高硬度鋼

SUS-チタン

アルミ鋼

樹脂

グラファイト

被削材