

ミスミ

TSC SERIES SOLID CARBIDE CORNER RADIUS END MILLS

TSCシリーズ超硬ラジアスエンドミル

●3枚刃・45°ネジレ/ショート・ロングネックタイプ -3 FLUTES・45°HELIX/SHORT TYPE WITH LONG NECK-

TSC-CRLN-HFEM3S

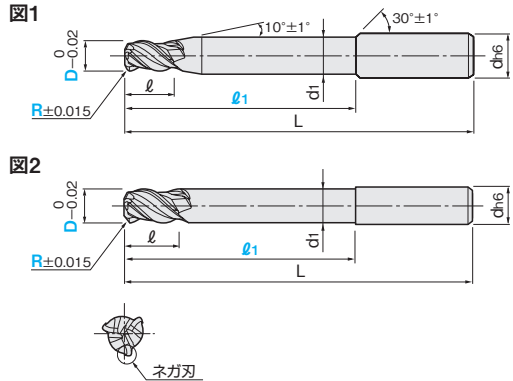

材質	MG 超硬	TS	
仕様	ショート	45°	再研磨

一般鋼 (S45C~S55C, SS400, SCM)	調質鋼 (NAK55, NAK80, HPM1)	高硬度鋼 (SKD, SKS, SKH51, DC53)			ステンレス鋼 (SUS303, SUS304)	鋳鉄 (FC, FCD)	アルミ 合金	チタン 合金	銅合金	グラ ファイト	樹脂
~40HRC	~45HRC	~55HRC	~60HRC	~65HRC	~35HRC						
○	○	○	○	○	○	○					

○=最適 ○=適

1本単位

型番	刃径 D	ラジアス R	有効長 l ₁	刃長 l	首下径 d ₁	全長 L	シャンク径 d	図	¥通常単価 100元以上お見積り			
									1~4本	5~9本	10~29本	30~99本
TSC-CRLN-HFEM3S	4	1	28	8	3.8	70	4	1	5,630	5,350	5,180	4,790
	6	1.5	30	12	5.8	80	6	2	6,380	6,060	5,870	5,420
	6	1.5	42	12	5.8	90	6	2	6,780	6,440	6,240	5,760
	8	2	40	16	7.7	85	8	2	8,010	7,610	7,370	6,810
	8	2	56	16	7.7	100	8	2	8,710	8,270	8,010	7,400
	10	2	50	20	9.7	100	10	2	10,080	9,580	9,270	8,570
	10	2	70	20	9.7	120	10	2	11,180	10,620	10,290	9,500
	10	2	90	20	9.7	140	10	2	12,230	11,620	11,250	10,400
	12	2	60	24	11.7	110	12	2	13,900	13,210	12,790	11,820
	12	2	84	24	11.7	135	12	2	15,660	14,880	14,410	13,310



Order
注文例

TSC-CRLN-HFEM3S 10 - R2 - 70

型番 刃径(D) ラジアス(R) 有効長(l₁)

切削条件 P.343



Delivery
出荷日

在庫品 巻末-3

ご希望によりPM 6:00迄、当日出荷受付致します。

EBが特長!

- 従来皮膜を大きく上回る耐酸化性・硬度を持つ新皮膜TSコーティングにより、長寿命を実現しました。
- ネガに刃付けされたラジアス、適正な芯厚、45°ネジレの組み合わせにより、高い剛性と切れ味を実現、高送りによる高能率加工を可能にしました。
- ロングネックタイプのため、深いポケット等の深彫り加工に最適です。
- 彫り込みから側面、R、粗、中仕上げまで使える万能タイプです。

フライス用
チップ・カッター

旋削工具

ミスミ VONA 切削工具

検索

現場で役立つ「ものづくりQ&A」WEB掲載

- 通常単価:数量スライド単価・出荷日等の最新情報は、ミスミVONA eカタログをご参照ください。
- ご注文の数量によっては、都度納期お見積りとなる場合がございます。
- 受注時間により翌日受付扱いになる場合がございます。最新情報はeカタログをご参照ください。