

ミスミ

TSC SERIES SOLID CARBIDE CORNER RADIUS END MILLS

TSCシリーズ超硬ラジアスエンドミル

●4枚刃・45°ネジレ／ロングシャンク・ショートタイプ -4 FLUTES・45°HELIX／SHORT TYPE WITH LONG SHANK-

TSC-CR-LS-HEM4S

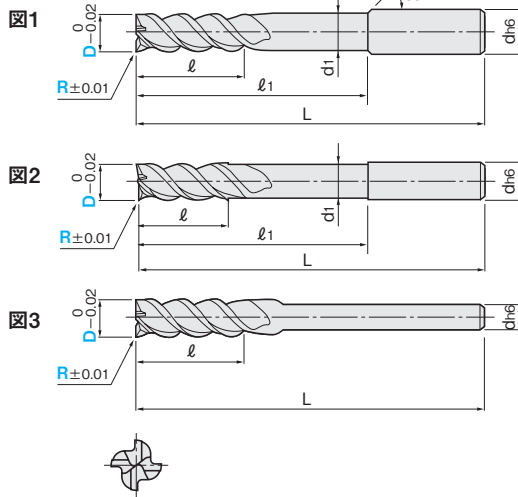

材質	MG 超硬	TS	
仕様	ショート	45°	再研磨

一般鋼 (S45C~S55C, SS400, SCM)	調質鋼 (NAK55, NAK80, HPM1)	高硬度鋼 (SKD, SKS, SKH51, DC53)	ステンレス鋼 (SUS303, SUS304)	鋳鉄 (FC, FCD)	アルミ合金	チタン合金	銅合金	グラファイト	樹脂
◎	◎	◎	◎	◎	◎	◎	◎	◎	◎

◎=最適 ○=適

型番 TSC-CR-LS-HEM4S

1本単位

刃径 D	ラジアス R		刃長 l	首下径 d1	首下長 l1	全長 L	シャンク径 d	図	¥通常単価 100本以上お見積り			
	0.2	0.5							1~4本	5~9本	10~29本	30~99本
3	0.2	0.5	4.5	2.9	10	80	6	1	6,560	6,230	6,040	5,580
4	0.2	0.5	6	3.8	15	80	6	1	6,840	6,500	6,290	5,810
6		0.3 0.5	9	5.8	18	120	6	2	7,880	7,490	7,250	6,700
7		0.5 1	9	-	-	120	6	3	8,920	8,470	8,210	7,580
9		0.5 1 1.5	13	-	-	135	8	3	10,960	10,410	10,080	9,320
11		0.5 1 1.5	18	-	-	160	10	3	12,630	12,000	11,620	10,740
13		1 1.5 2	20	-	-	160	12	3	15,360	14,590	14,130	13,060
17		1 2	25	-	-	180	16	3	38,920	36,970	35,810	33,080
22		1 2	30	-	-	200	20	3	43,430	41,260	39,960	36,920



TSC-CR-LS-HEM4S 11 - R0.5

切削条件 P.328

型番 刃径(D) ラジアス(R)



在庫品 巻末-3

ご希望によりPM 6:00迄、当日出荷受付致します。

EMが特長!

- 独自のチップポケット形状により、溝切削を2枚刃並の切り込み深さで切削できます。
- 切りくず排出性が高いため送り速度も標準エンドミルの2倍以上上げられます。
- ロングシャンクタイプにより深彫り加工に最適です。
- φ7以上はシャンクが刃径より細くなっており、干渉防止になります。

いつもの取引先の見積回答が遅い...そんな時は、
VONAサポートセンターへ ☎0120-343-256

- 在庫品は、ご希望によりPM6:00迄のご注文で当日出荷致します。
- 他社ブランド(ミスミ品以外)非在庫品の出荷日カウントは土日祝日を除きます。