

ミスミ

TSC SERIES SOLID CARBIDE SQUARE END MILLS

TSCシリーズ超硬スクエアエンドミル

●2枚刃 / 刃長3.5Dタイプ -2 FLUTES / ℓ/D=3.5 TYPE-

TSC-EM2RL (アタリ付)
TSC-PEM2RL (ピンカド)

追加工対応品
P.170

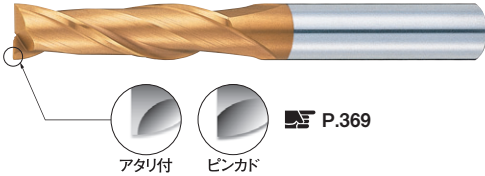

P.369

アタリ付 ピンカド

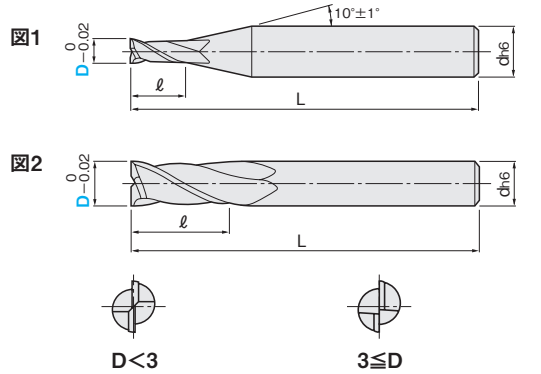

材質	MG 超硬	TS	仕様	3.5D	30°	再研磨					
	一般鋼 (S45C~S55C, SS400, SCM)	調質鋼 (NAK55, NAK80, HPM1)		高硬度鋼 (SKD, SKS, SKH51, DC53)	ステンレス鋼 (SUS303, SUS304)	鋳鉄 (FC, FCD)	アルミ 合金	チタン 合金	銅合金	グラ ファイト	樹脂
	~40HRC	~45HRC	~55HRC	~60HRC	~65HRC	~35HRC					
	◎	◎				○	○	○	○		

◎=最適 ○=適

型番 TSC-EM2RL (アタリ付) / TSC-PEM2RL (ピンカド)

1本単位

刃径 D	刃長 ℓ	全長 L	シャンク径 d	図	●在庫品 □製作品	¥通常単価 1~4本
0.5	1.75	45	4	1	●	1,920
1	3.5	45	4	1	●	1,620
1.5	5.25	45	4	1	●	1,720
2	7	45	4	1	●	1,620
3	10.5	45	6	1	●	1,980
3.51~3.99	14	50	6	1	□	3,780
4	14	50	6	1	●	2,160
4.51~4.99	17.5	55	6	1	□	4,040

刃径 D	刃長 ℓ	全長 L	シャンク径 d	図	●在庫品 □製作品	¥通常単価 1~4本
5	17.5	55	6	1	●	2,420
5.51~5.99	21	60	6	1	□	4,070
6	21	60	6	2	●	2,450
7.51~7.99	28	70	8	1	□	6,170
8	28	70	8	2	●	4,500
9.51~9.99	35	80	10	1	□	6,850
10	35	80	10	2	●	5,180
11.51~11.99	42	95	12	1	□	9,630
12	42	95	12	2	●	7,740

- ① 製作品の刃径は0.01mm単位指定
- ② 在庫品・製作品共にコーティング付の価格です。

切削条件 P.320

Order 注文例
●在庫品 **TSC-EM2RL 10**
型番 刃径(D)

□製作品 **TSC-EM2RL 7.99**
型番 刃径(D)

Delivery 出荷日
●在庫品 **数量スライド価格** (●1円未満切捨て)
●希望によりPM 6:00迄、当日出荷受付致します。

□製作品 **数量スライド価格** (●1円未満切捨て)
10 日日出荷 ⊗ ストック不可

Price 価格
●在庫品 **数量スライド価格** (●1円未満切捨て)

数量	1~4	5~9	10~29	30~99	100~
値引率		5%	8%	15%	

□製作品 **数量スライド価格** (●1円未満切捨て)

数量	1~4	5~9	10~19	20~29	30~
値引率		3%	5%	8%	

お見積り

お見積り

EJが特長!

- 従来皮膜を大きく上回る耐酸化性・硬度を持つTSコーティングにより、長寿命を実現、高速加工・ドライ加工に最適です。
- 刃長はレギュラー刃とロング刃の中間となる刃径の3.5倍です。

U 首逃がし追加工 SN / SNR

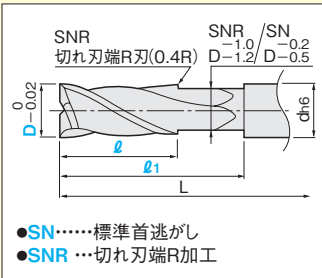

TSC-EM2RL (アタリ付) / TSC-PEM2RL (ピンカド)

刃径 D	首下長ℓ ₁ 1mm単位指定		刃長ℓ 1mm単位指定		¥/1コード	
	SN	SNR	SN	SNR	SN	SNR
6	26~42	21	5~21	500	3,500	
8	33~46	28	5~28	500	3,500	
10	40~50	35	5~35	500	3,500	
12	47~65	42	5~42	790	3,790	

- ①対象型番の本体価格に追加工単価が加算されます。
- ②上記追加工に数量スライド価格はございません。

1本単位

● **SN-TSC-EM2RL 6-30-21**
追加工型番 型番 刃径(D) 首下長(ℓ₁) 刃長(ℓ)

● **SNR-TSC-EM2RL 6-30-21**
追加工型番 型番 刃径(D) 首下長(ℓ₁) 刃長(ℓ)

出荷日 **3** 日日出荷 ⊗ ストック不可

刃径0.01mm単位+首逃がし
併用メニュー P.170

- ①首逃がし追加工は在庫品サイズのみ適用です。
- ②製作品サイズの首逃がしはP.170をご覧ください。

スクエア

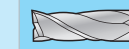

多機能スクエア



スクエア



スクエア



スクエア



スクエア



スクエア



スクエア



スクエア



スクエア



スクエア



スクエア



スクエア



スクエア



スクエア

